

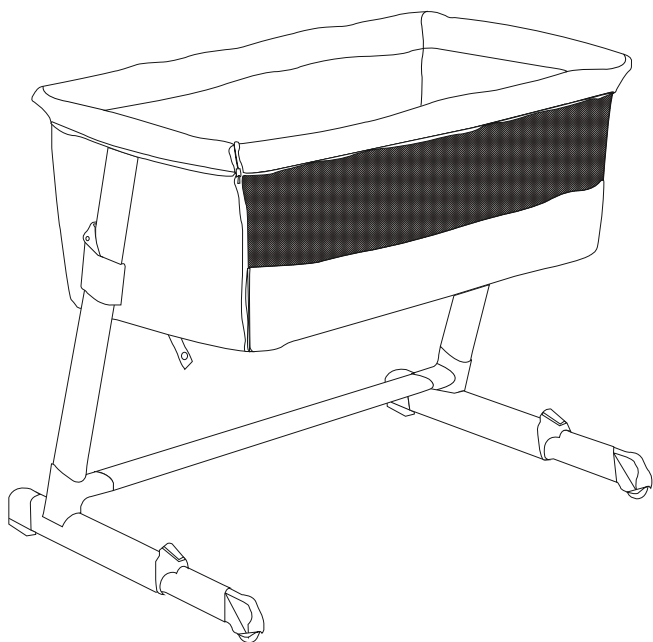

Bebe Stars[®]
by Gilis

NEW



Bed side crib

En1130



Your child's safety depends on you. Proper bed side crib usage cannot be assured unless you follow these instructions.

DO NOT USE YOUR BED SIDE CRIB UNTIL YOU READ AND UNDERSTAND THESE INSTRUCTIONS



Η ασφάλεια του παιδιού σας εξαρτάται από εσάς. Η σωστή χρήση του λίκνου προϋποθέτει την ανάγνωση των οδηγιών χρήσης.

ΜΗΝ ΧΡΗΣΙΜΟΠΟΙΗΣΕΤΕ ΤΟ ΛΙΚΝΟ ΕΑΝ ΔΕΝ ΔΙΑΒΑΣΕΤΕ ΚΑΙ ΚΑΤΑΝΟΗΣΕΤΕ ΠΛΗΡΩΣ ΤΙΣ ΟΔΗΓΙΕΣ ΑΥΤΕΣ

PARTS / ΕΞΑΡΤΗΜΑΤΑ

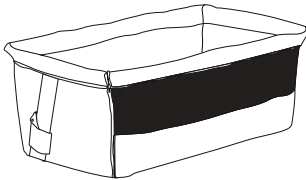
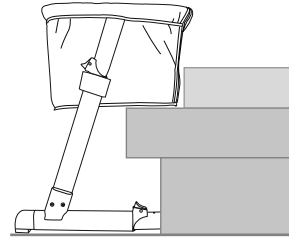
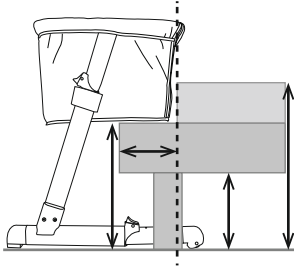

cradle / κούνια

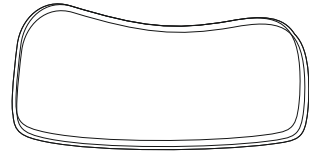

mattress / στρώμα

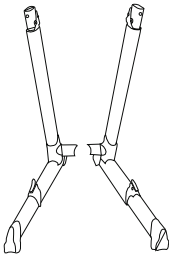

two bedsteads/
δύο σωλήνες στήριξης



linking tube /
συνδετικός σωλήνας



fabric bag /
υφασμάτινη θήκη

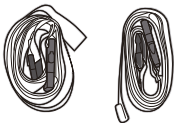

webbings / ιμάντες



allen wrench /
κλειδί άλλεν



four screws /
τέσσερις βίδες

WARNINGS / ΠΡΟΕΙΔΟΠΟΙΗΣΕΙΣ

1. Open by the adult
2. Cope with the plastic bag properly
3. Install completely before use
4. Clean plastic parts with a humid and soft cloth regularly
5. Keep the metal parts dry to avoid corrosion
6. Clean the mattress cover with cold water and neutral detergent, no bleach
7. The crib should be placed on a horizontal floor
8. The young children should not be allowed to play unsupervised in the vicinity of a crib
9. The crib should be locked in the fixed position when a child is unsupervised in it
10. Do not use the crib if any part is broken, torn or missing
11. When a child is able to sit, kneel or pull itself up, the crib shall not be used anymore for this child
12. All assembly fittings should always be tightened properly and taken care that no screws , are loose, because a child could be trapped by parts of the body or clothing (e.g. strings, necklaces, ribbons for babies dummies, etc), which would pose a risk of strangulation
13. The thickness of the mattress chosen shall be such that the internal vertical height (the surface of the top mattress to the upper edge of the bed sides) is at least 200 mm in the highest position of the bed base
14. Be aware of the risk of fire and other sources of strong heat, such as electric bar fires, gas fires, etc. In the near vicinity of the crib

1. Να ανοιχτεί από ενήλικα
2. Να ανοίξετε σωστά την πλαστική σακούλα
3. Να συναρμολογηθεί πλήρως πριν την χρήση
4. Να καθαρίζετε τα πλαστικά μέρη με ένα υγρό και μαλακό πανί τακτικά
5. Να κρατάτε τα μεταλλικά μέρη στεγνά προς αποφυγή σκουριάς
6. Καθαρίστε το κάλυμμα στρώματος με κρύο νερό και ουδέτερο απορρυπαντικό, χωρίς χλωρίνη
7. Η κούνια θα πρέπει να τοποθετηθεί σε οριζόντιο δάπεδο
8. Τα παιδιά δεν επιτρέπεται να παίζουν χωρίς επίβλεψη κοντά στην κούνια
9. Η κούνια θα πρέπει να έχει ασφαλίσει σωστά όταν το παιδί είναι χωρίς επίβλεψη μέσα στην κούνια.
10. Μην χρησιμοποιείτε την κούνια εάν κάποιο μέρος είναι χαλασμένο, σπασμένο ή λείπει
11. Όταν το παιδί κάθεται, γονατίζει ή σηκώνεται, η κούνια δεν θα πρέπει πια να χρησιμοποιείται για αυτό το παιδί
12. Όλα τα συνδετικά αντικείμενα θα πρέπει πάντα να είναι καλά σφιγμένα και να σιγουρευτείτε ότι δεν υπάρχουν χαλαρές βίδες, διότι το παιδί μπορεί να παγιδευτεί από κάποιο μέρος του σώματος ή του ρούχου (πχ κολιέ, κορδέλες ρούχων κα) το οποίο θα το έθετε σε κίνδυνο στραγγαλισμού
13. Το πάχος του επιλεγμένου στρώματος θα πρέπει το εσωτερικό κάθετο ύψος (η επιφάνεια από το πάνω μέρος του στρώματος ως το πάνω μέρος της κούνιας) να είναι τουλάχιστον 200mm στο ψηλότερο σημείο της βάσης τους κρεβατιού
14. Να προσέξετε για κίνδυνο φωτιάς και άλλες πηγές μεγάλης θερμότητας, όπως ηλεκτρική ενέργεια, αέριο κοκ. κοντά στην κούνια

- No bleach / Μην χρησιμοποιείτε λευκαντικό
- Do not iron / Μην το σιδερώνετε
- Do not dry clean / Μην κάνετε στεγνό καθάρισμα
- No tumble dryer / Μην το βάζετε στο στεγνωτήριο
- Hands washing under 40 degree / Να το πλένετε στο χέρι κάτω από 40°C

INSTRUCTIONS / ΟΔΗΓΙΕΣ

IMPORTANT: READ CAREFULLY AND RETAIN FOR FUTURE REFERENCE

ΣΗΜΑΝΤΙΚΟ: ΔΙΑΒΑΣΤΕ ΠΡΟΣΕΚΤΙΚΑ ΚΑΙ ΚΡΑΤΗΣΤΕ ΤΟ ΓΙΑ ΜΕΛΛΟΝΤΙΚΗ ΧΡΗΣΗ

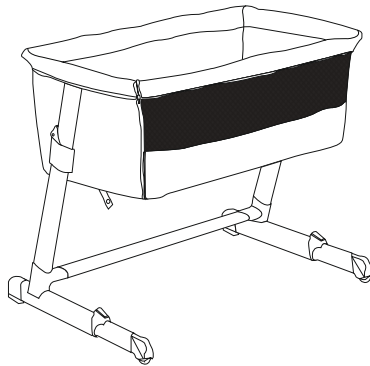

1. With convenient device to fix the crib next to the parents' bed and get close to parents
2. Easy for parents to feed or take care of their baby and can be used as an independent crib
3. One side with breathable mesh fabric help air circulation
4. Height adjustable in 6 position between 35-52 cm can match to different height of the bed
5. Wheels included for easy move and special feet with antiskid also apply to bed with drawer
6. Reclinable to prevent baby vomiting milk
7. With steel frame, easily folded and fabric easily detached for cleaning
8. With high elastic sponge mattress well air permeability, more suitable for newborn babies

1. Με εύκολο μηχανισμό για να ρυθμίζετε το λίκνο δίπλα στο κρεβάτι των γονιών και να είναι κοντά τους.
2. Εύκολο για να ταΐζετε ή να φροντίζετε το παιδί. Μπορεί να χρησιμοποιηθεί ως ανεξάρτητη κούνια.
3. Η μία πλευρά έχει δίχτυ για να βοηθάει στην κυκλοφορία του αέρα.
4. Το ύψος ρυθμίζεται σε 6 θέσεις μεταξύ 35-52cm για να ταιριάζει με τα ύψη του κρεβατιού.
5. Περιλαμβάνονται ρόδες για την εύκολη μετακίνηση και ειδικά αντιολισθητικά πόδια για να ταιριάζουν και σε κρεβάτι με συρτάρι.
6. Διαθέτει ανάκλιση προς αποφυγή εμετού.
7. Με ατσάλινο πλαίσιο, διπλώνεται εύκολα και το ύφασμα αποσπάται για καθαρίσμα.
8. Με ελαστικό στρώμα από σφουγγάρι, που βοηθάει την κυκλοφορία του αέρα και είναι καταλληλότερο για μωρά.

INSTALLATION INSTRUCTIONS / ΣΥΝΑΡΜΟΛΟΓΗΣΗ

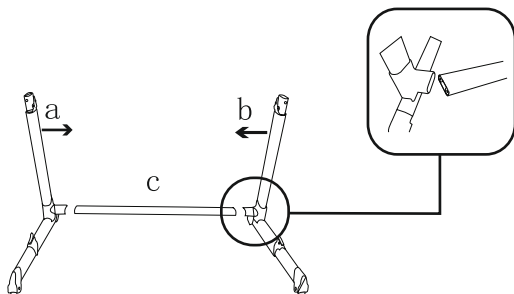

Install the bedstead: Install the stand tube a,b and linking tube c according to the direction of the arrow.

Συναρμολογήστε τον σκελετό στήριξης: Ενώστε τις βάσεις a,b με τον σωλήνα c όπως δείχνει το βέλος.

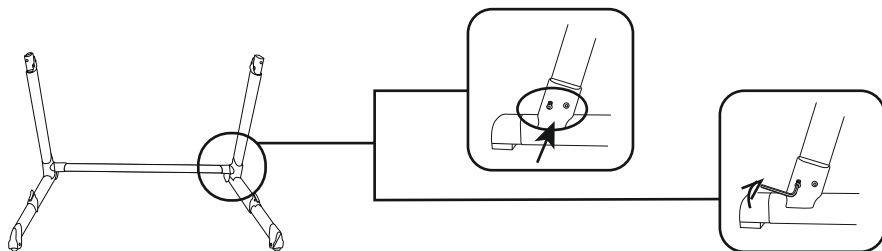

Each side is equipped with two screws to fix the bedstands. Use allen wrench to tighten screws in clockwise direction.

Κάθε πλευρά είναι εξοπλισμένη με 2 βίδες για να σταθεροποιήσετε τον σκελετό στήριξης. Χρησιμοποιήστε κλειδί άλλεν για να βιδώσετε προς την φορά του ρολογιού.

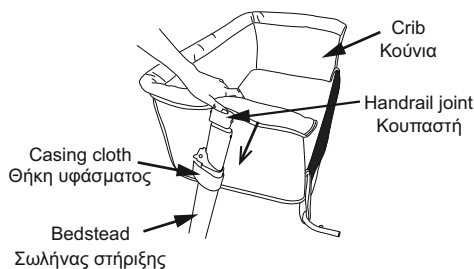

The bedstead and the crib: let bedstead pass through the casing cloth and then insert handrail joint into stand tube, the joint button is set in the locating hole and pop up, then done

Ο σκελετός και η κούνια: Αφήστε τον σκελετό να περάσει μέσα από την θήκη και έπειτα τοποθετήστε την κουπαστή μέσα στο σωλήνα στήριξης στο πλάι. Όταν το κουμπί στην ένωση έχει τοποθετηθεί στην τρύπα, είναι έτοιμο.

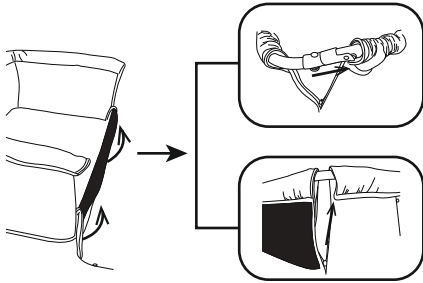

The bedstead and the crib: Install the long handrail according to the direction of the arrow (Press the handrail button). Pull the zipper up in the direction of the arrow.

Ο σκελετός και η κούνια: Εγκαταστήστε την κουπαστή στο μπροστά μέρος ακολουθώντας την κατεύθυνση του βέλους (πιέστε το κουμπί της κουπαστής). Τραβήξτε το φερμουάρ προς τα πάνω όπως δείχνει το βέλος.

FUNCTION INTRODUCTION / ΛΕΙΤΟΥΡΓΙΑ

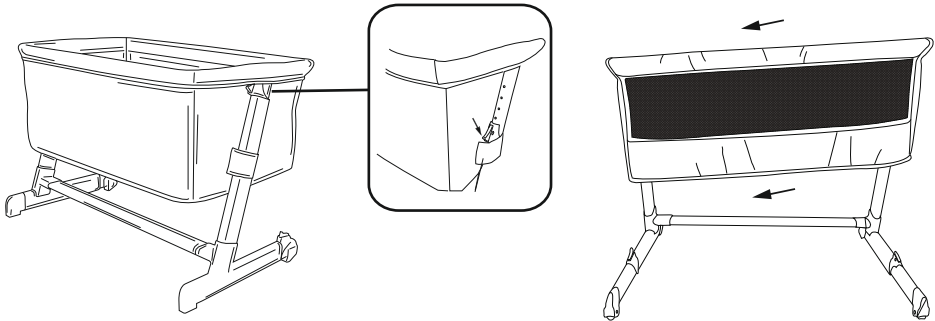

1. Adjustment of height: Press the button down to adjust the height, it has 5 positions for chose to match with different height of parent bed.
2. Different position of each side cause different slope angle. With one side tilted to help baby breathe easily in special fever time.

1. Ρύθμιση ύψους: Πιέστε το κουμπί προς τα κάτω για να ρυθμίσετε το ύψος, έχει 5 θέσεις και μπορείτε να διαλέξετε όποια ταιριάζει στο δικό σας κρεβάτι.
2. Η διαφορετική θέση σε κάθε πλευρά θα δημιουργήσει διαφορετική κλίση. Με την μια πλευρά σε κλίση, βοηθάει να αναπνέει το παιδί καλύτερα, σε περίπτωση πυρετού.

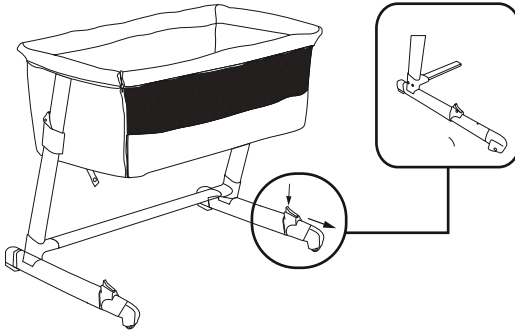

3. Press button down and pull leg out to adjust the length. There are only two positions to choose.

3. Πιέστε το κουμπί προς τα κάτω και τραβήξτε το πόδι για να ρυθμίσετε το μήκος. Υπάρχουν μόνο 2 θέσεις για να επιλέξετε.

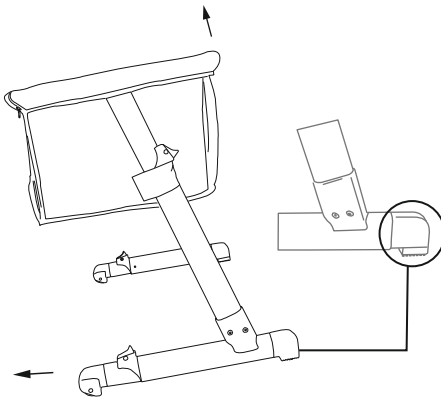

4. Hold long handrail at the back side, lift it up and push forward to move by wheels. And there is anti-sliper at the bottom of leg to stop moving.

4. Κρατήστε την μεγάλη κουπαστή προς τα πίσω και σπρώξτε μπροστά με τις ρόδες. Είναι αντιολισθητική η κάτω πλευρά του ποδιού για να σταματήσει να κινείται.

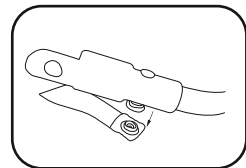
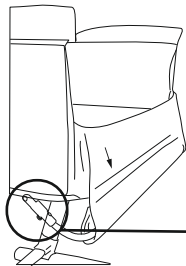
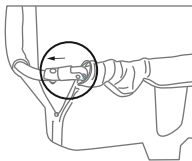
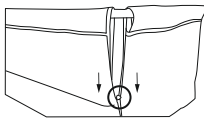

5. Open zipper, pull handrail out as figure shows, put it down and apply the snap button.

5. Ανοίξτε το φερμουάρ, τραβήξτε την κουπαστή έξω όπως δείχνει η εικόνα, αφήστε το κάτω και εφαρμόστε με το κουμπί.

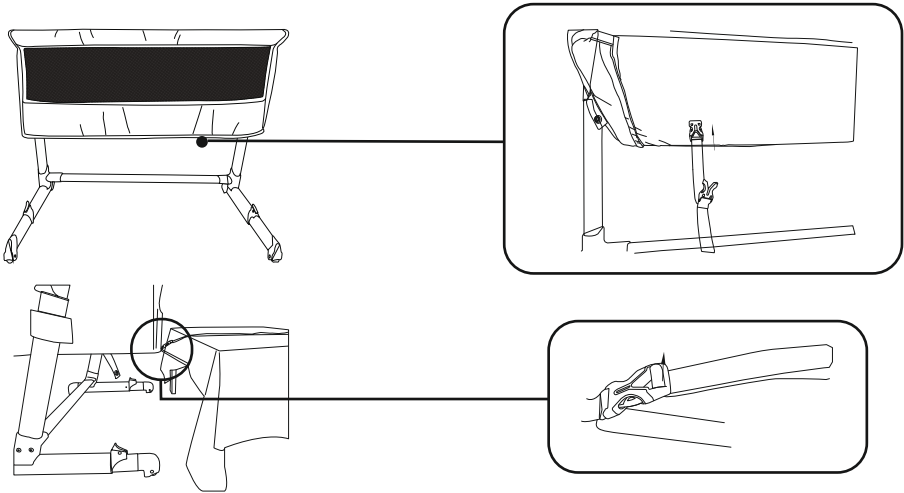

6. Let buckle in webbing plug into the fastener in bottom of crib and make webbing wind round the bed and lock buckle. Length adjustment of webbing goes through buckle as figure shows and make sure the distance between crib and bed is less than 2mm.

6. Βάλτε την ζώνη μέσα στην πόρπη στο κάτω μέρος της κούνιας και κάνετε ένα γύρο από το κρεβάτι για να ασφαλίσετε. Το μήκος ρυθμίζεται από την ζώνη όπως φαίνεται στην εικόνα, σιγουρευτείτε ότι η απόσταση μεταξύ κούνιας και κρεβατιού είναι λιγότερη από 2 mm.

Customer service / Εξυπηρέτηση πελατών

If you experience a problem with this product or require assistance please contact our local sales agent or contact our customer service department.

Αν αντιμετωπίζετε κάποιο πρόβλημα με το προϊόν ή χρειάζεστε βοήθεια παρακαλώ επικοινωνήστε με τον τοπικό αντιπρόσωπό μας ή με το τμήμα εξυπηρέτησης πελατών μας.

Thank you for choosing
Bebe Stars products

Ευχαριστούμε για την προτίμηση
σας στα παιδικά προϊόντα
Bebe Stars



63200, NEA MOUDANIA, GREECE

www.bebestars.gr