

# 412223 - Mercedes Benz ML350 Licensed Original Car 12V4,5Ah R/C

## Ηλεκτροκίνητο παιδικό όχημα Οδηγίες Χρήσης & Λειτουργίας



Mercedes – Benz και ο σχεδιασμός του προϊόντος είναι αντικείμενα πνευματικής ιδιοκτησίας και προστασίας που ανήκουν στην Daimler AG. Χρησιμοποιούνται με άδεια από την Pinghu City Julong Childrens Commodity Factory

**ΕΙΣΑΓΕΤΑΙ ΑΠΟ ΤΗ ΛΙΜΝΙΔΗΣ Α.Ε.Β.Ε.**  
Εισαγωγές-Εξαγωγές  
Έδρα: 3ο χλμ. Ε.Ο. ΚΟΖΑΝΗΣ-ΘΕΣΣΟΝΑΣ,  
Τ.Κ. 50 132 ΚΟΖΑΝΗ, ΕΛΛΑΔΑ  
ΚΑΤΑΣΚΕΥΑΖΕΤΑΙ ΣΤΗΝ ΚΙΝΑ

### Οδηγίες

Πριν την χρήση του προϊόντος, διαβάστε το εγχειρίδιο όπου θα βρείτε την σωστή μέθοδο συναρμολόγησης και λειτουργία του, για την αποφυγή λανθασμένης λειτουργίας και ζημιάς ή τραυματισμού των παιδιών σας. Το εγχειρίδιο πρέπει να φυλάσσεται σε ασφαλές μέρος.

### Προδιαγραφές

Όνομα	Χαρακτηριστικά
Μπαταρία	12V4.5AH
Επιτρεπόμενο βάρος	έως25kg
Ταχύτητα	3-5km/h
Φορτιστής	Output: DC12V 500MA
Ηλικία	3-7 ετών
Διαστάσεις	1120x570x400mm
Χρόνος φόρτισης	8-10hours

### Συντήρηση

Μετά τον γενικό έλεγχο του προϊόντος, οι ενήλικες θα πρέπει να ελέγχουν τακτικά (κατά προτίμηση μία φορά ανά δύο εβδομάδες) τα κύρια αντικείμενα, όπως μπαταρία φορτιστή, καλώδια εξωτερικό περίβλημα, κύκλωμα και καλώδιωση. Μέρη που είναι βιδωμένα ελέγχονται για χαλάρωση βίδας. Όταν υπάρχει υπόνοια κίνδυνου, το προϊόν πρέπει να σταματήσει να χρησιμοποιείται έως ότου αποκατασταθεί.  
Το όχημα να καθαρίζεται με στεγνό πανί, όχι νερό. Επίσης μπορείτε να χρησιμοποιήσετε βερνίκι επίπλων, χωρίς κεριά. Μη χρησιμοποιείται χημικά για καθαρισμό των πλαστικών. Δεν μπορεί να καθαριστεί με σαπούνι και νερό γιατί θα προκληθεί ζημιά στην μπαταρία και τα ηλεκτρικά που μπορεί να οδηγήσουν σε βραχυκύκλωμα.  
Να χρησιμοποιήσετε λιπαντικό λάδι για να αποφύγετε σκουριά, μετά από κάποια χρήση, κρατήστε το όχημα μακριά από υψηλές θερμοκρασίες και υγρασία. Κρατήστε μακριά εύφλεκτα υλικά κατά τη φόρτιση, για αποφυγή πυρκαγιάς.  
Φορτίστε μετά από κάθε χρήση. Η φόρτιση να γίνεται μόνο από ενήλικες. Σε περίπτωση που δε το χρησιμοποιήσετε για καιρό, φορτίστε το πλήρως πριν την αποθήκευση. Φορτίστε μια φορά τον μήνα για την διατήρηση της μπαταρίας. Απενεργοποιήστε το όχημα κλεινοντας τους διακόπτες στην θέση «STOP» ή «OFF» όταν δεν τον χρησιμοποιήσετε για καιρό. Μην αλλάζετε την δομή του κυκλώματος. Η συντήρηση και αντικατάσταση του κυκλώματος πρέπει να γίνει από επαγγελματίες.  
Σε περιοχές με ασταθή ηλεκτρισμό, εγκαταστήστε μετασχηματιστή για να προστατέψετε την μπαταρία κατά τη φόρτιση. Μη χρησιμοποιείτε καλώδια που δεν είναι συμβατά με την μπαταρία.

### Λίστα εξαρτημάτων

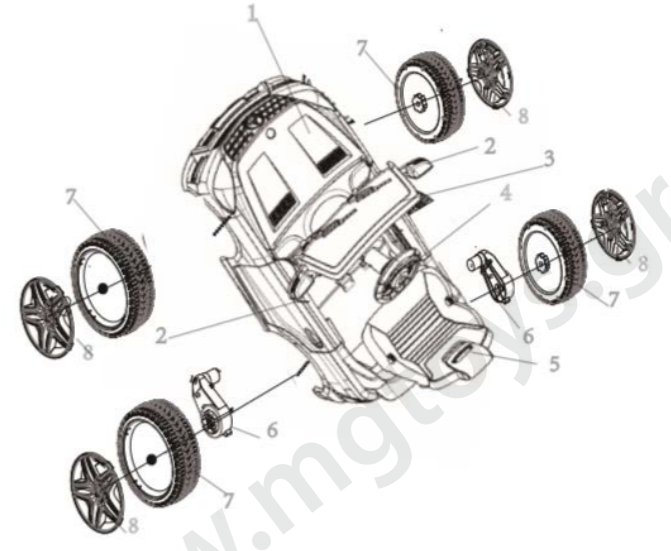

No.	Όνομα	No.	Όνομα	No.	Όνομα
1	Κυρίως σώμα	6	Μοτέρ κίνησης		
2	Καθρέφτες	7	Τροχοί		
3	Παρμπρίζ	8	Κάλυμμα τροχών		
4	Τιμόνι				
5	Κάθισμα				

Σημείωση: ένα μοτέρ κίνησης ή δύο μοτέρ κίνησης ανάλογα με το μοντέλο του οχήματος (σχετικά με το εξάρτημα Νο.6)

### Βήματα Συναρμολόγησης

- Η συναρμολόγηση να γίνεται μόνο από ενήλικες. Όλη η διαδικασία είναι περίπου 15 λεπτά.
- Μικρά εξαρτήματα μπορεί να προκαλέσουν πνιγμό. Κρατήστε τα παιδιά μακριά για αποφυγή πνιγμού.
- Εργαλεία που χρειάζονται για τη συναρμολόγηση: κατσαβίδι (δεν περιλαμβάνεται), Σφυρί και πένα (δεν περιλαμβάνονται).
- Πριν τη συναρμολόγηση ελέγξτε όλα τα εξαρτήματα. Όλες οι πλαστικές συσκευασίες να βρίσκονται μακριά από παιδιά για αποφυγή πνιγμού.

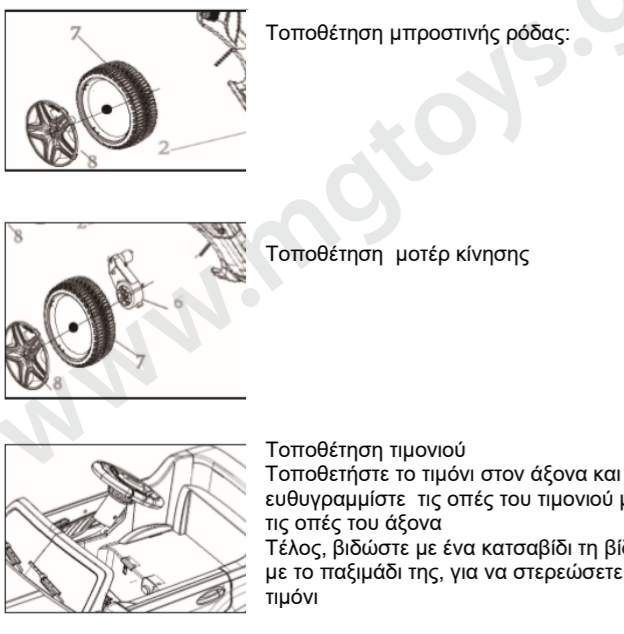

### Οδηγίες χρήσης

**Προειδοποιήσεις για το Τηλεχειριστήριο**  
Η λειτουργία του τηλεχειριστηρίου όταν οι ενήλικες και τα παιδιά οδηγούν το όχημα, ισχύει σε απόσταση όχι μεγαλύτερη από 15 μέτρα.  
• Το τηλεχειριστήριο προορίζεται μόνο για χρήση από τον κηδεμόνα και όχι από παιδιά  
• Κατά τη λειτουργία του τηλεχειριστηρίου, είναι απαραίτητο να διαβάσετε προσεκτικά τις οδηγίες και να κάνετε ένα τεστ πριν επιτρέψετε στα παιδιά να οδηγήσουν.  
• Το τηλεχειριστήριο διαθέτει ρυθμίσεις εξοικονόμησης ενέργειας, όταν σε ένα χρονικό διάστημα (10 δευτερόλεπτα) δεν χρησιμοποιείται, γίνεται αυτόματη διακοπή ρεύματος, όλα τα φώτα σβήνουν Πατήστε οποιοδήποτε πλήκτρο και θα λειτουργήσει ξανά.  
• Το αυτοκίνητο δεν πρέπει να βρίσκεται κοντά σε δημόσιο δρόμο και σε νερά καθώς και σε άλλα μέρη οδήγησης με εμπόδια.  
• Δεν είναι δυνατή η φόρτιση των μη επαναφορτιζόμενων μπαταριών. Οι επαναφορτιζόμενες μπαταρίες μπορούν να φορτιστούν μόνο υπό την επίβλεψη ενηλίκων.  
• Η επαναφορτιζόμενη μπαταρία πρέπει να αφαιρεθεί από το παιχνίδι πριν τη φόρτιση.  
• Μην αναμιγνύετε διαφορετικούς τύπους μπαταριών ή παλιές και νέες μπαταρίες.  
• Η μπαταρία πρέπει να τοποθετηθεί στη σωστή πολικότητα.  
• Η εξαντλημένη μπαταρία πρέπει να αφαιρεθεί από το παιχνίδι.  
• Οι ακροδέκτες τροφοδοσίας δεν πρέπει να βραχυκυκλώνονται.  
• Εάν δεν το χρησιμοποιήσετε για μεγάλο διάστημα, αφαιρέστε τις μπαταρίες.

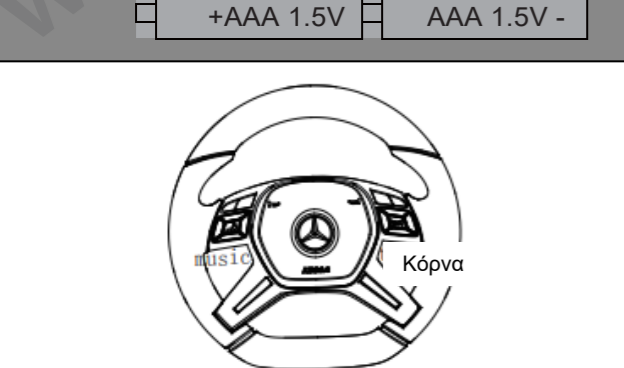

Μουσική: Πιέστε το κουμπί στο τιμόνι για να επιλέξετε μουσική ή για κόρνα

### Βήματα Συναρμολόγησης



### Φόρτιση

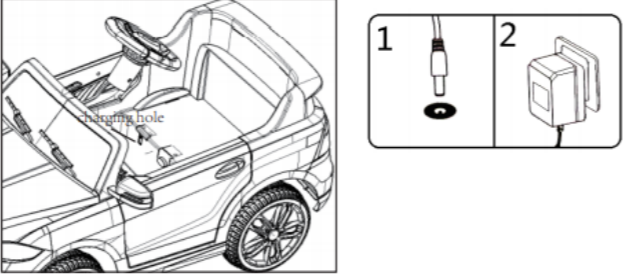

- Κατά τη φόρτιση, ο διακόπτης τροφοδοσίας πρέπει να είναι κλειστός
- Η υποδοχή φόρτισης βρίσκεται στο πίσω δεξί μέρος του οχήματος.
- Συνδέστε τον φορτιστή σε μια πρίζα
- Συνδέστε τον βύσμα στην υποδοχή φόρτισης

### Τι να προσέξετε κατά τη φόρτιση

- Η φόρτιση γίνεται από ενήλικες
- Πριν την πρώτη χρήση, βεβαιωθείτε ότι η μπαταρία έχει φορτιστεί 8-10 ώρες, διαφορετικά η μπαταρία θα καταστραφεί και δεν θα μπορεί να επιδιορθωθεί
- Κατά τη φόρτιση, απενεργοποιήστε το όχημα. Συνδέστε τον φορτιστή στην υποδοχή φόρτισης πριν τον συνδέσετε με την πρίζα. Το όχημα δεν μπορεί να λειτουργήσει κατά τη φόρτιση
- Όταν η μπαταρία είναι χαμηλή, φορτίστε εγκαίρως. Ο χρόνος φόρτισης είναι 8-10 ώρες και δεν μπορεί να είναι παραπάνω από 12 ώρες
- Είναι φυσιολογικό ότι η μπαταρία είναι ζεστή κατά τη φόρτιση. Εάν η θερμοκρασία όμως είναι πολύ υψηλή, πρέπει να εξετάσετε την φόρτιση
- Μη φορτίζετε εάν υπάρχει νερό στην πρίζα γιατί θα προκληθεί βραχυκύκλωμα
- Χρησιμοποιήστε μπαταρία και φορτιστή που παρέχονται απ τον κατασκευαστή. Μη χρησιμοποιείται φορτιστές και μπαταρίες που δεν είναι συμβατά ή είναι κατεστραμμένα.
- Όταν δε χρησιμοποιείτε το όχημα για καιρό, φορτίστε πλήρως την μπαταρία και φορτίστε μια φορά τον μήνα για να τη διατηρήσετε σωστά.
- Ο φορτιστής και η μπαταρία δεν είναι παιχνίδια. Μην αφήνεται τα παιδιά να παίζουν με αυτά.

### Οδηγίες χρήσης

**Προειδοποίηση!** Όταν αλλάζετε ταχύτητα, βεβαιωθείτε ότι το αυτοκίνητο έχει σταματήσει εντελώς, διαφορετικά θα βλάψετε το μοτέρ και τη μηχανή.  
Εμπρός:  
1. Πατήστε το κουμπί Εμπρός/Πίσω προς τα πάνω \* για να προχωρήσετε μπροστά.  
2. Πιέστε το πεντάλ ελαφρά και το αυτοκίνητο θα κινηθεί προς τα εμπρός Ανασηκώστε το πόδι απ το πεντάλ και το αυτοκίνητο θα σταματήσει. Οπισθεν:  
1. Πατήστε το κουμπί "Εμπρός/πίσω προς τα κάτω" για να προχωρήσετε προς τα πίσω  
2. Πιέστε το πεντάλ ελαφρά και το αυτοκίνητο θα κινηθεί προς τα πίσω  
Τηλεχειριστήριο: Σε αυτή τη λειτουργία δεν υπάρχει τηλεχειριστήριο/χειροκίνητος διακόπτης

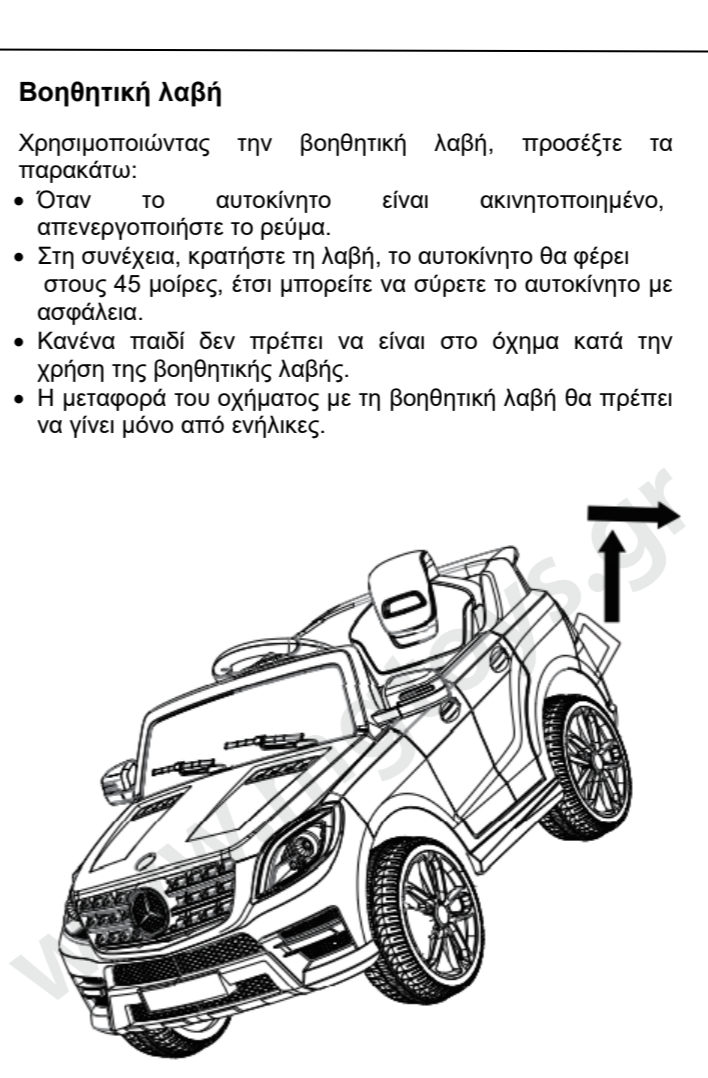

### Οδηγίες χρήσης Τηλεχειριστηρίου

Η πρώτη χρήση (ή αντικατάσταση της μπαταρίας) πρέπει να γίνει, με τα ακόλουθα βήματα:  
Τοποθετήστε δύο μπαταρίες AAA1.5V, πιέστε προς τα κάτω το κάλυμμα της μπαταρίας στο πίσω μέρος του τηλεχειριστηρίου για να ανοίξετε το κάλυμμα της μπαταρίας, εγκαταστήστε τις μπαταρίες (με τη σωστή πολικότητα) και κλείστε το κάλυμμα Πρέπει να απενεργοποιήσετε το όχημα πριν βάλετε τις μπαταρίες.  
Οδηγίες:  
Κρατήστε πατημένα τα κουμπί «εμπρός» ▲ και «πίσω» ▼ για 3 δευτερόλεπτα ώστε να ξεκινήσει η κωδικοποίηση. Το φωτάκι LED αναβοσβήνει. Σε αυτό το βήμα, ανοίξτε το διακόπτη «ON» του οχήματος. Το πρώτο φωτάκι LED ανάβει.  
Η κωδικοποίηση πέτυχε, πιέστε το " S " για να ρυθμίσετε την ταχύτητα.1 led φωτάκι είναι χαμηλή, 2 led φωτάκια είναι μεσαία και 3 led φωτάκια είναι υψηλή ταχύτητα. Να κάνετε όπισθεν μόνο σε χαμηλή ταχύτητα.  
Πιέστε το κουμπί " P " για φρένο, ΟΛΑ ΤΑ ΦΩΤΑΚΙΑ ΑΝΑΒΟΣΒΗΝΟΥΝ Εάν υπάρχει αδράνεια 10 δευτερολέπτων, θα θεθεί σε αναμονή. Πιέστε οποιοδήποτε κουμπί για επανεκκίνηση. Εάν η κωδικοποίηση δεν πετύχει, κλείστε τον κεντρικό διακόπτη του οχήματος και ξαναδοκιμάστε.  
Τα κουμπί «εμπρός» «πίσω» έχουν ακινητοποίηση. Πιέστε τα κουμπί αριστερά – δεξιά για αναστροφή, πιέστε το κουμπί STOP για αναγκαστική ακινητοποίηση. Πατώντας το κουμπί STOP είτε χειροκίνητα είτε απ το τηλεχειριστήριο, θα ακινητοποιήσει το όχημα.

### Βοηθητική λαβή

Χρησιμοποιώντας την βοηθητική λαβή, προσέξτε τα παρακάτω:  
• Όταν το αυτοκίνητο είναι ακινητοποιημένο, απενεργοποιήστε το ρεύμα.  
• Στη συνέχεια, κρατήστε τη λαβή, το αυτοκίνητο θα φέρει στους 45 μοίρες, έτσι μπορείτε να σύρετε το αυτοκίνητο με ασφάλεια.  
• Κανένα παιδί δεν πρέπει να είναι στο όχημα κατά την χρήση της βοηθητικής λαβής.  
• Η μεταφορά του οχήματος με τη βοηθητική λαβή θα πρέπει να γίνει μόνο από ενήλικες.

### Συντήρηση

Τύπος βλάβης	Ανάλυση	Τρόποι επίλυσης προβλήματος
Το όχημα δεν κινείται	1. Η μπαταρία είναι χαμηλή 2. Ασφάλεια προστασίας 3. Το παζιμάδι του τροχού πέφτει 4. Βλάβη στην υποδοχή φόρτισης της μπαταρίας 5. Πρόβλημα μπαταρίας 6. Ηλεκτρική ζημιά 7. Το μοτέρ κίνησης έχει σπάσει.	1. Φορτίστε την μπαταρία 2. Σταματήστε για λίγα λεπτά και δοκιμάστε ξανά 3. Βιδώστε το παζιμάδι 4. Συνδέστε ξανά 5. Αλλάξτε την μπαταρία 6. Πηγαίνετε για τεχνικό έλεγχο 7. Πηγαίνετε για τεχνικό έλεγχο
Η μπαταρία δεν μπορεί να φορτιστεί	1. Βλάβη στην υποδοχή φόρτισης της μπαταρίας 2. Δεν υπάρχει ρεύμα	1. Συνδέστε ξανά 2. Συνδέστε ξανά
Μείωση απόδοσης κίνησης	1. Εξαντλήθηκε η μπαταρία 2. Η μπαταρία είναι παλιά	1. Φορτίστε την μπαταρία 2. Αλλάξτε με νέα μπαταρία
Θόρυβος και θερμότητα κατά την φόρτιση	1. Οφείλεται σε φυσιολογική αντίδραση	1. Είναι φυσιολογικό
Χαμηλή ταχύτητα	1. Η μπαταρία είναι παλιά 2. Εξαντλήθηκε η μπαταρία 3. Υπερφόρτιση 4. Ανώμαλο οδόστρωμα	1. Αλλάξτε με νέα μπαταρία 2. Φορτίστε την μπαταρία 3. Μειώστε το βάρος σε λιγότερο από 25kg 4. Οδηγήστε σε λεία επιφάνεια
Το μοτέρ κίνησης κάνει θόρυβο	1. Σπασμένο μοτέρ κίνησης	1. Επιδιορθώστε το σε συνεργείο
Το αυτοκίνητο τραντάζει όταν προχωρά	1. Κακή επαφή στην καλώδιωση 2. Σπασμένο γρανάκι στο μοτέρ	1. Ξανασυνδέστε το 2. Επιδιορθώστε το σε συνεργείο

Εάν ακολουθώντας τους παραπάνω μεθόδους αντιμετώπισης προβλημάτων, και το πρόβλημα συνεχίζει, επικοινωνήστε με το τμήμα συντήρησης της εταιρείας

### Προειδοποίηση

Η διαδικασία συναρμολόγησης και φόρτισης μπορεί να πραγματοποιηθεί μόνο από ενήλικες.  
• Πριν από τη χρήση, ελέγξτε αν όλα τα εξαρτήματα έχουν εγκατασταθεί καλά στη θέση τους και συνδέθηκαν σωστά.  
• Όταν χειρίζεστε το όχημα, η απόσταση μεταξύ του αυτοκινήτου και ενός ενήλικα δεν μπορεί να είναι μεγαλύτερη από 10 μέτρα  
• Αυτό το αυτοκίνητο πρέπει να οδηγείται μόνο υπό την επίβλεψη ενηλίκου  
• Αυτό το αυτοκίνητο δεν μπορεί να χρησιμοποιηθεί σε επικίνδυνα μέρη όπως δρόμους, πλαγιές και κοντά σε νερά. Όταν υπάρχει εμπόδιο, αλλάξτε κατεύθυνση για να το αποφύγετε.  
• Μην το χρησιμοποιείτε σε λείες επιφάνειες όπως μάρμαρα, και πλακάκια δαπέδου.  
• Μην χρησιμοποιείτε αυτό το αυτοκίνητο σε βροχερές ή χιονισμένες μέρες.  
• Μην αλλάζετε το διακόπτη κίνησης εμπρός / πίσω όταν το όχημα κινείται. Βεβαιωθείτε ότι τα παιδιά δεν είναι όρθια στο κάθισμα.  
• Μην αλλάζετε τη δομή, την καλώδιωση και τις πρόσθετες ηλεκτρικές συσκευές χωρίς άδεια.  
• Το αυτοκίνητο είναι εξοπλισμένο με ζώνη ασφαλείας. Βεβαιωθείτε ότι το παιδί έχει δεθεί με τη ζώνη κατά τη χρήση του.  
• Όταν το αυτοκίνητο δεν χρησιμοποιείται, απενεργοποιήστε το. Όταν δεν χρησιμοποιείται για μεγάλο χρονικό διάστημα, βγάλτε το βύσμα σύνδεσης της μπαταρίας.  
• Ελέγχετε τακτικά το προϊόν και το φορτιστή για να δείτε αν τα εξαρτήματα είναι εντάξει. Όταν εντοπιστεί ζημιά, το προϊόν πρέπει να σταματήσει να χρησιμοποιείται μέχρι να διορθωθεί.



